

# Si-27

## Miničerpadlo

Pro klimatizační jednotky do 20 kW

Ref. č.:

SI27CE01UN23



### Nízká hlučnost

Testováno v laboratoři podle normy EN ISO 3744.



### Prokázaná spolehlivost

Patentovaná technologie Sauermann je speciálně navržena pro odvod kondenzátů z klimatizačních jednotek.



### Snadná instalace

Hadice 1,50 m – Ø 6 mm.



**Obsah sady:** Pístové čerpadlo – Upevňovací deska – Odnímatelný napájecí kabel o délce 0,8 m - Průhledná hadice z PVC o vnitřním průměru 6 mm, délce 1,5 m – 6 stahovacích pásek – Detekční jednotka (SI2958, napájecí kabel 1,5 m) – Sada pro instalaci detekční jednotky: přípojka o vnitřním průměru 15 a délky 35 mm, odvodušňovací trubice o vnitřním průměru 4 a délky 75 mm, upevňovací kolejnice, lepicí páska.

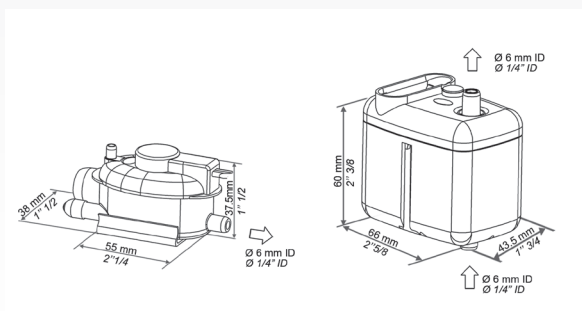

## Technické parametry

	Si-27
Maximální průtok	20 l/h
Maximální sací výška	3 m
Max. výtlačná výška	10 m (průtok = 4 l/h)
Hluková hladina v 1 m*	20 dB(A)
Úroveň detekce (mm)	Spuštění: 16, Vypnutí: 11, Bezpečnost: 19
Elektrické napájení	230 V 50/60 Hz 14 W
Krytí	IP20

\* Podle EN ISO 3744. Měření LNE na vodním čerpadle, mimo aplikaci.